



# NEKTON ALPHA TAUCHCLUB E.V.

Schon mal wieder geschaut auf [www.tc-nekton-alpha.de](http://www.tc-nekton-alpha.de) oder uns bei facebook besucht ?

## Zurückliegende Termine

### Februar 2018:

- 04. Vereinstauchen  
„Boje setzen & Orientierung üben“  
Sicht, Stimmung: 😊😊😊  
Teilnahme: 😊😊
- 11. Vereinstauchen  
witterungsbedingt (Eisdecke)  
abgesagt: ☹️☹️☹️

## aktuelle Termine

### März 2018:

- 04. Vereinstauchen  
09:00Uhr Treff in Wischer,  
Übung: Boje setzen, Orientierung
- 23. Mitgliederversammlung 2018  
18:00Uhr Treff im Waldgasthof  
in Wischer
- 25. Vereinstauchen  
09:00Uhr Treff in Wischer,  
Übung: Boje setzen, Orientierung

kurz vor den Terminen wie gehabt:  
**Gruppennachrichten**.... zur Konkretisierung  
oder ggf. Änderung, Absage

## Trainingszeiten im

### ALTOA

montags ab 20:00Uhr

konkrete Termine:

05., 12., 19. und 26. März

## Füllen/Verleih v. Gerätschaften

mittwochs, 18:00Uhr in Wischer:

(Bitte beachten: wer seine Flaschen füllen lassen oder/und Gerätschaften ausleihen möchte, meldet sich bitte vorher telefonisch bei Ralf oder Peter)

bereits fixe Termine für 2018:

## Wissenswertes

### Kurse durch Orientierung mit dem Kompass:

Nachdem es letzte Mal um die Kompass-Rose, den geraden und den Dreieckskurs ging, hier nun:

#### 4. der Rechteckskurs:

- Anfangskurs ermitteln
- rechtsdrehend addieren
- linksdrehend subtrahieren
- für Richtungswechsel je 90°
- wichtig ist die gleiche Länge der gegenüberliegenden Seiten: realisierbar durch gleiche Anzahl der (gleichmäßigen) Flossenschläge je gegenüberliegender Seite oder gleiche Tauchzeit je gegenüberliegender Seite
- die gegenüberliegenden Seiten sind parallel
- wenn alle Seiten gleichlang werden – nicht schlimm, dann ist es eben ein Quadrat ;-))

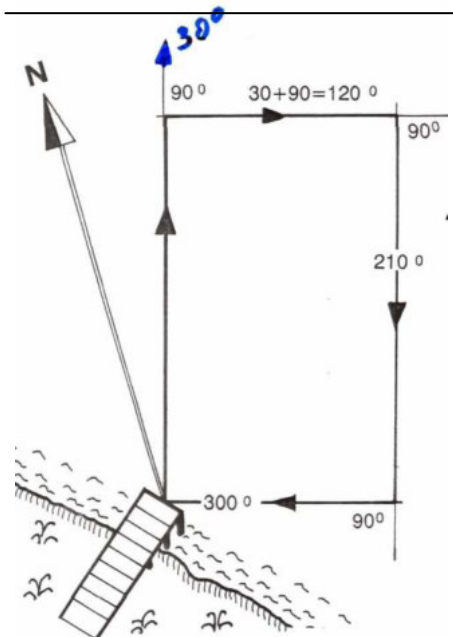
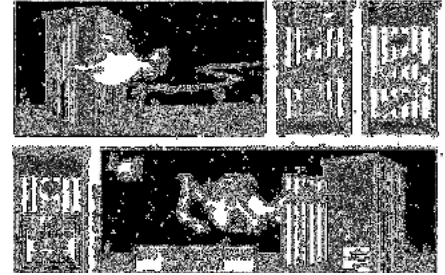

Der Kompass kann am Arm, in einer Konsole oder „einzeln“ am Band/Retractor befestigt sein. Egal wie befestigt ist es wichtig, den Kompass während des Schwimmens richtig zu halten. Symmetrisches Halten ist notwendig, um erfolgreich Kurs zu halten. Die Peillinie des Kompasses sollte eine gedachte Verlängerung der Wirbelsäule sein.

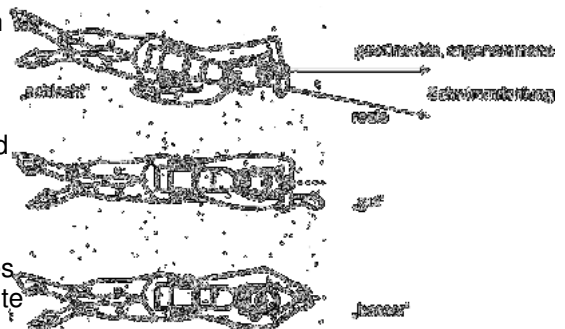

- Tauchertag 2018: 23.Juni 2018
- Vereins- u. TauchWE Kulkwitz 14.-16. Sept.2018
- Vereins- u. TauchWE Hemmoor: 09.-11.Nov. 2018

